

T型コネクタ圧縮機

NC-M-T122型

取扱説明書

株式会社 西田製作所

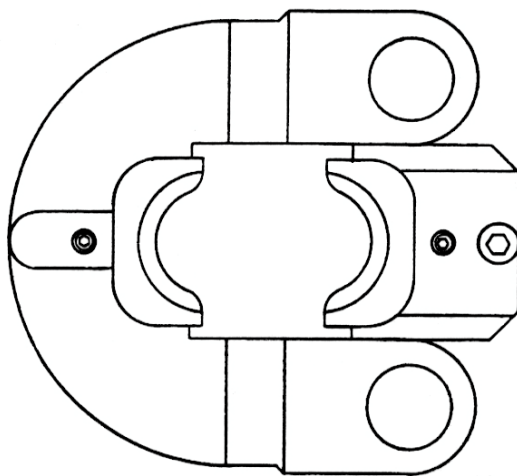

「ごあいさつ」

このたびは、弊社製品をご採用いただきまして、ありがとうございます。
製品の性能をフルに発揮し、安全に、いつまでもご使用いただくため、ご使用の前には必ずお読みください。なお、本書は重要ですから紛失のないよう、大事に保管願います。

各部の名前

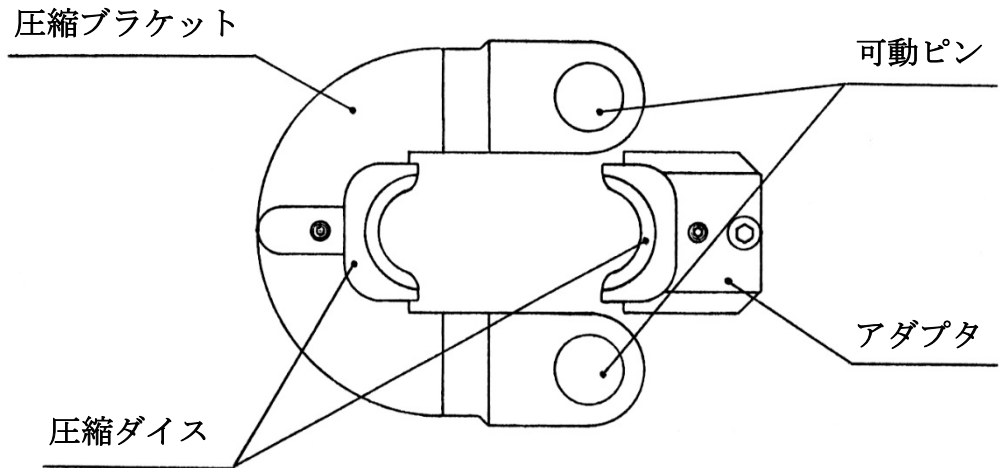

◎付属品

圧縮ダイス (T-20~T-122)	7組 (2個1組)
アダプタ	1個
Lレンチ (3mm)	1本

仕 様

適用範囲	T型コネクタ T-20~T-122
外径寸法	84 (長さ) × 60 (高さ) × 83 (幅)
質 量	904g
公称出力	13ton

T型コネクタ・電線 組合せ表

分岐線 (mm ²) 本線 (mm ²)	2 (φ1.6)	3.5 (φ2.0)	5.5 (φ2.6)	8	14	22	38	60
8				T-20				
14	T-20	T-20	T-20	T-26	T-44			
22	T-26	T-26	T-44	T-44	T-44	T-44		
38	T-44	T-44	T-44	T-60	T-60	T-60	T-76	
60	T-76	T-76	T-76	T-76	T-76	T-98	T-98	T-122
100	T-122	T-122	T-122	T-122	T-122	T-122		

ダイス呼び	T型コネクタ	適用電線範囲 (mm ²)	圧縮回数
T-20	T-20	14~20	1
T-26	T-26	21~26	1
T-44	T-44	27~44	1
T-60	T-60	45~60	2
T-76	T-76	61~76	2
T-98	T-98	77~98	2
T-122	T-122	99~122	2

標準圧縮可能回数

1回の充電（満充電）による標準圧縮回数は、おおよそ次の通りです。この数値は充電の条件により変わることがありますのでご参考としてください。

著しく能力が低下（標準穴あけ回数の1/2）した時は、蓄電池の寿命ですから新しい蓄電池をお買い求めください。

尚、蓄電池の充放電回数は、約1000回です。（バッテリーEB1230R を充電器UC24YHにて充電したときの回数です。使用状況により異なる場合があります）

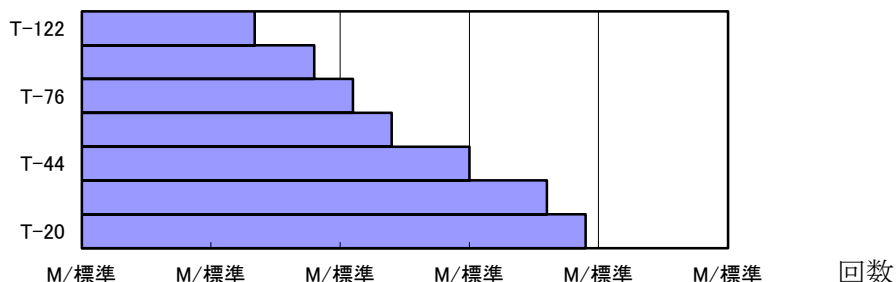

使用方法（圧縮作業）

1. コネクタに適合するダイスを選定してください。

注 意

違ったダイスを使用すると、接続不良やダイスの損傷の原因になります。
4ページのT型コネクタ・電線組合せ表を参照してください。

2. ダイスの取り付け

- ①アダプタをポンプ側のラム先端に取り付け、キャップスクリューでしっかり固定してください。[図1]
- ②ダイスをブラケット、アダプタに各々取り付けてください。[図2]

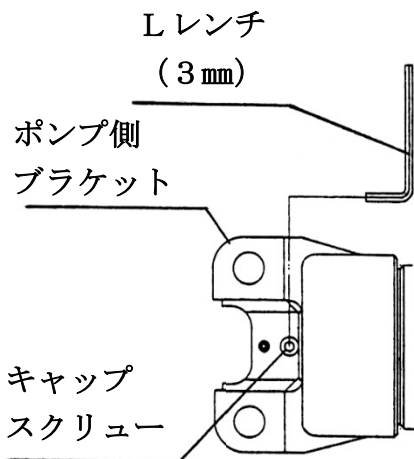

[図1]

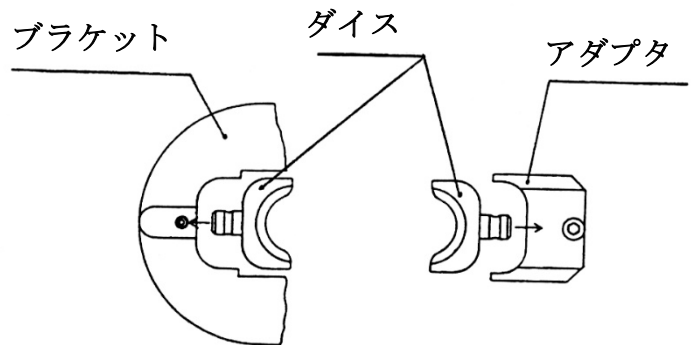

[図2]

- ③ポンプ側ブラケットに圧縮ブラケットを取り付け、可動ピン2本をしっかり差し込んでください。不完全ですと工具の損傷原因になります。

3. コネクタの仮押え

- ・ヘッドは360°回転します。使いやすい位置で使用してください。
- ・コネクタを軽く固定するまで、スイッチを押してください。押しすぎるとコネクタが変形して電線が挿入できないので注意してください。

4. 電線挿入

仮押ししたコネクタに電線を差し込みます。

5. 圧縮

作業完了確認音『ポーン』が発生するまでスイッチを押してください。音が発生すれば作業完了です。

※グリップの底穴をふさぐと確認音が小さくなるのでご注意ください。

注 意

NC-E750F ポンプ（又は旧型 NC-E650DC、NC-E650AC）をご使用の場合のみ確認音が発生します。

6. 圧縮確認

圧縮完了後、ラムロッドに圧縮完了マーク（赤い帯）が現れているか確認します。

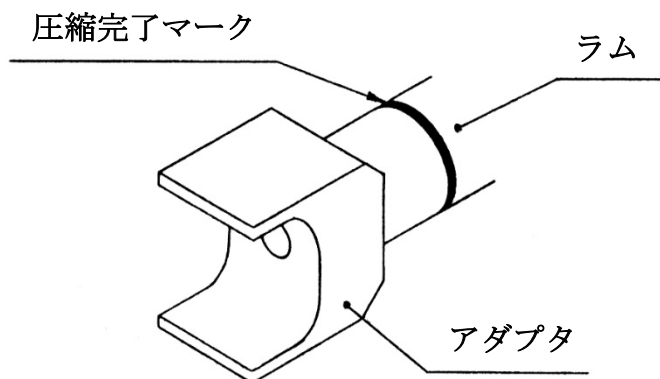

7. ラムロッド戻し

戻しレバーを押してピストンを戻し、圧縮したコネクタを取り戻します。

ご注意

- ・ ヘッドを人のいる方向に向けての使用は、絶対にしないでください。
- ・ 過度の衝撃や落下は、工具の不調の原因になります。
- ・ 能力範囲以外の使用は、絶対にしないでください。損傷や故障の原因になります。
- ・ 可動ピンの差し込みは確実にこなってください。工具の損傷の原因になります。

保守・点検・保証期間

- ・ 工具の円滑な作動及び防錆のため、できるだけ湿気をさけて保管し、摺動する部分には、時々機械油を注油してください。
- ・ 日常の保守、点検が十分であれば故障の生じることはありませんが、万一生じた場合、最寄の取扱店へご連絡ください。
- ・ 保証期間は、お買い上げ日より6ヶ月間です。
(ただし、ダイスは保証の対象外です)

NC-油圧式作業工具総合メーカー

製造元 株式会社 西田製作所

〒612-8247 京都市伏見区横大路下三栖南郷 21

TEL (075)611-1136(代) FAX (075)611-4167

<https://www.nishida-mfg.co.jp>

E-mail yuatsu@nishida-mfg.co.jp

取扱店